

■調光器及び、PWM調光電源の接続方法

1. 調光器を経由して1次側電源線を接続する

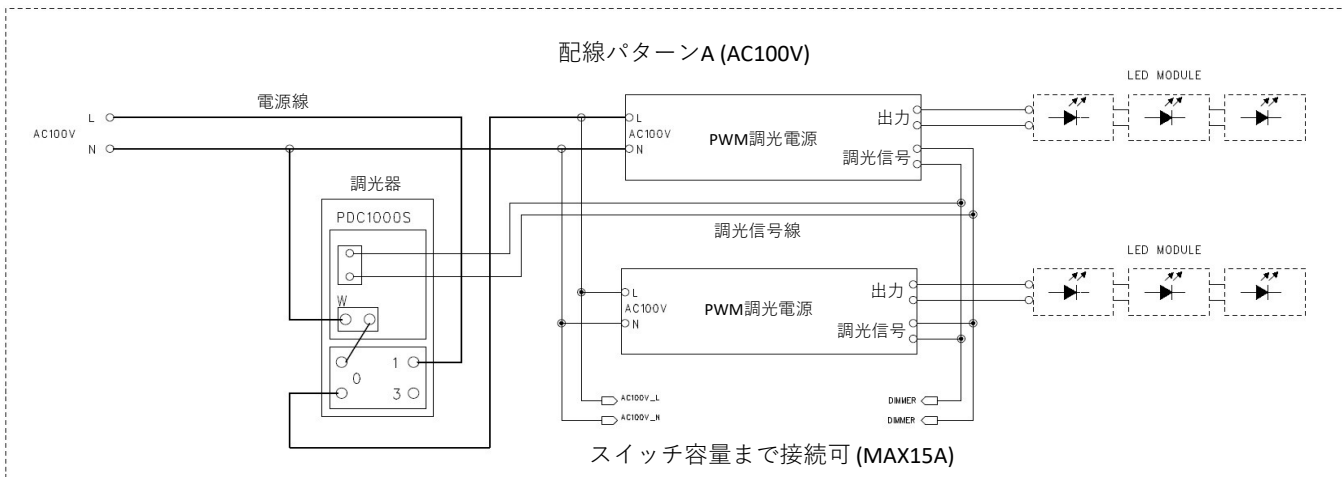

2. 調光器とPWM調光電源の一次側電源線を別々に接続する

※LEDモジュールの点灯/消灯は、開閉器のON/OFFのみで有効です。

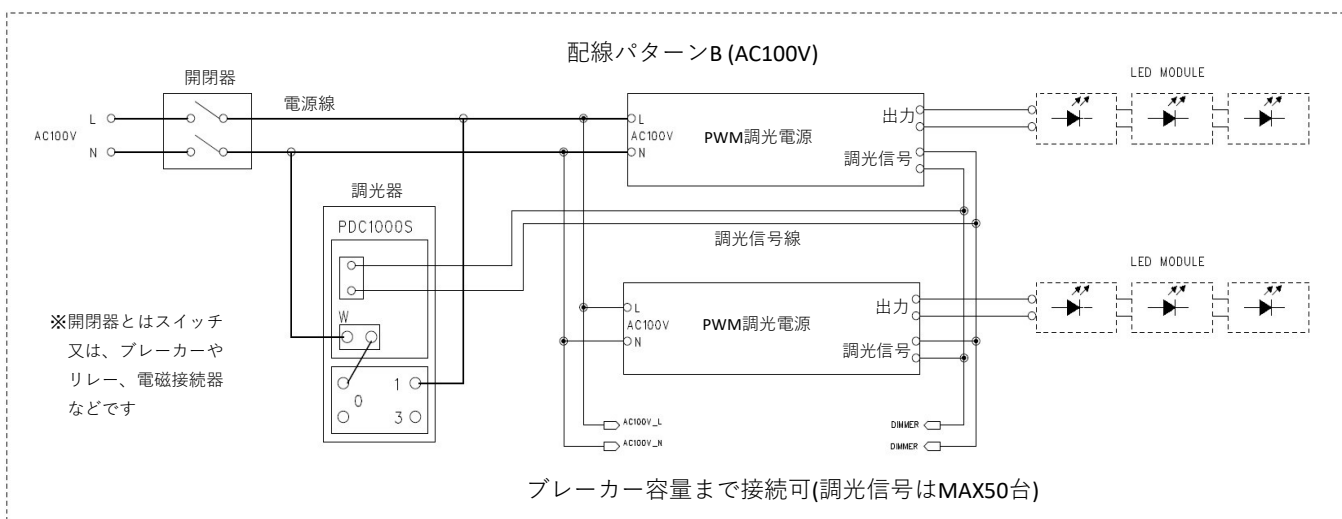

3. 調光器にAC100Vを接続、PWM調光電源にAC200Vを接続

※LEDモジュールの点灯/消灯は、開閉器のON/OFFのみで有効です。

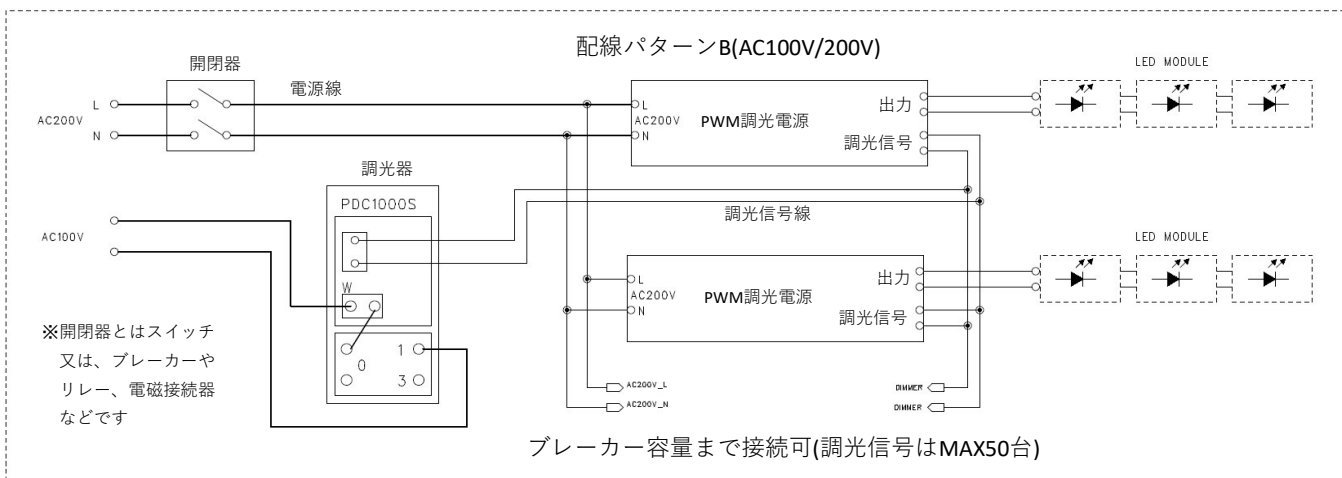

※調光信号線に極性はありません。

※突入電流によりブレーカーがトリップする場合があります。その場合は、調光電源の接続数を減らしてください。